



**La Mer
notre plaisir**

Association loi 1901, sous le n°017 300 52 58
Avril 2016 N° 49



Edito

A Capalouest, on se souviendra longtemps de ce mois de février 2016 car nous avons perdu un ami cher, Michel Dellatana qui a été le premier président cofondateur de notre Amicale. Il a été également à l'origine de notre magnifique pavillon de club qui flotte dans beaucoup de ports de l'Atlantique, en Corse, en Sardaigne, en Espagne et jusqu'au Sénégal. L'année dernière, le conseil d'administration avait décidé de le nommer président d'honneur. Nous garderons de lui, les bons moments passés ensemble au cours de nos différentes croisières.

Enfin, nous pouvons maintenant apprécier pleinement notre terrasse entourée de la magnifique rambarde en acier inoxydable. Elle était tellement belle qu'au bout de quelques jours, des petits voyous nous avaient volé deux grands câbles en inox, certainement pour faire des lignes de vie pour leurs voiliers. Dès les beaux jours, nous en profiterons pour faire une petite inauguration comme l'on sait faire à Capalouest.

Les nouveaux sanitaires au Lazaret sont ouverts. Ils sont magnifiques et j'espère que les utilisateurs en prendront grand soin et surtout que les campings caristes ne les prendront pas d'assaut tous les week-ends comme ils en ont l'habitude.

Enfin la saison va commencer à condition que les coups de vent à répétitions et la pluie cessent mais ce n'est pas gagné.

Jean-Yves Selo

Membres du bureau

Jean-Yves SELO

Président

Maxime PUGLIERINI

Vice-Président

Animation pêche

Elisabeth RONSIN

Secrétaire

Daniel PAGET

Trésorier

Thierry VILLAT

Croisières

Yves MARQUANT

Consultant

Christian LEVOIRIER

Webmaster

Contact

Tel: 06 08 46 80 10
jy.selo@wanadoo.fr

Pierre FROT

Présidents d'Honneur

Site web:

WWW.capalouest17.fr

Pourquoi : La Méditerranée va-t-elle se vider?

Les plaques africaines et européennes se rapprochant, le détroit de Gibraltar finira par se fermer dans quelques millions d'années. Isolée de l'Océan Atlantique, la Méditerranée sera alors condamnée.

L'évaporation est plus forte que l'apport en eau des fleuves. Il y a cinq millions d'année, le même phénomène s'est déjà produit : la mer s'était transformée en un petit lac très salé, avant que le détroit de Gibraltar ne se rouvre sous la pression de l'océan Atlantique.

Jean-Yves Selo

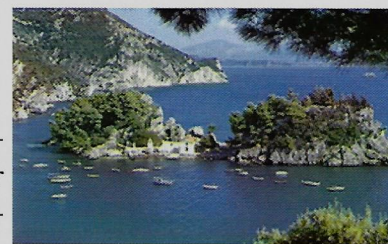

PORT DE PLAISANCE
DE LA ROCHELLE

LA ROCHELLE

Adresse: Arrière du Forum des Pertuis Avenue du Lazaret 17000 LA ROCHELLE

Réunion tous les vendredis soirs à 18h dans notre local derrière le Forum des Pertuis

Les marins sont-ils tous des magiciens ?

Quand on prend la mer pour une grande traversée en solitaire, nous n'avons plus personne pour venir nous aider et nous devons tout faire avec pas grand-chose. C'est là que le marin devient magicien.

Serge Avril magicien de Fort Boyard, qui gère maintenant une société de production ainsi qu'une nouvelle activité, SA Yachting, a dans sa jeunesse, passé de plombier à joueur de guitare classique, fabriquant d'aquarium etc..., ce qui lui a permis de faire de la magie à bord lors des interventions d'impondérables toujours inévitables lors de la traversée des océans, sa dernière lubie.

C'est le 13 janvier que Serge Avril sur son resplendissant voilier noir de 40 pieds a quitté le ponton du vieux port, sa

famille et ses amis pour rejoindre la Martinique en solitaire. 3 membres

de Capalouest à bord de Nouche l'ont accompagné jusqu'à la bouée des minimes en lui souhaitant bon vent. Serge a préparé avec beaucoup de minutie son périple, il a été jusqu'à faire appel à un kiné pour combattre le mal de mer qui est pour ainsi dire inévitable lorsque l'on fait des grandes traversées. Il a également embarqué à bord des caméras et le matériel nécessaire pour réaliser un film.

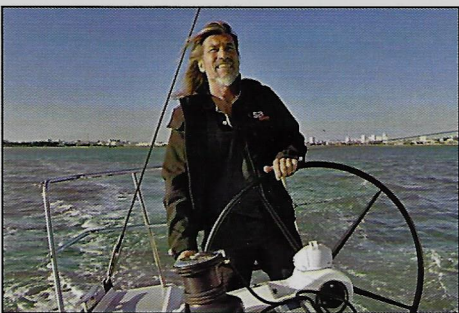

30 Jours plus tard, il a foulé le sol du port du Marin en Martinique, et à son retour en métropole, il a prévu de faire des conférences sur le thème « *La pensée dynamique* ». Bonne chance Serge !

Daniel Paget

L'Atlantide : mythe ou réalité ?

Vous connaissez sûrement le mythe de l'Atlantide, la fameuse cité perdue, engloutie sous les eaux... Mais savez-vous vraiment d'où provient cette histoire ? A la base, c'est un Grec nommé Solon le plus ancien des sept sages, homme politique. Quand il parla le premier en revenant d'Egypte en l'an 600 avant JC et c'est à Sais que des prêtres lui racontèrent la fabuleuse histoire de l'Atlantide.

Deux siècles plus tard, Platon écrit l'essentiel des informations dans deux volumes. Oui, vous avez bien lu, Platon le mec avec lequel votre prof de philo vous a baigné avec son idéalisme.

C'est dans le Timée qui développe la guerre victorieuse de l'Athènes d'avant contre l'ennemi atlante et la chute de l'Atlantide que l'ami Platon a fait la toute première et la plus ancienne description de l'Atlantide, qu'il situe au beau milieu de l'Atlantique à l'ouest du détroit de Gibraltar. Toujours selon Platon, il y aurait eu jadis un continent entre l'Afrique et l'Amérique sur lequel vivait une civilisation très avancée qui aurait été engloutie suite à de violents tremblements de terre et des déluges.



2500 ans après, l'énigme est-elle résolue? Pas pour ceux qui veulent continuer à croire en la mythique Atlantide. Celle-ci a fait l'objet de plus de 5000 volumes et de tonnes d'articles, a inspiré bon nombre de films et même quelques théories scientifiques farfelues.. Elle a inspiré également les classiques. Elle demeurera toujours une partie importante de notre culture.

Jean-Yves Selo

Léonard De Vinci à la française

Alexandre Ferdinand Godefroy, coiffeur inventeur par Joël SELO



Ses recherches sur l'histoire de la coiffure ont amené J. Selo à trouver sur les quais de Paris l'autobiographie de cet autodidacte de génie. Né en 1853 à Saint Aubin, cet orphelin de mère à 2 ans mais choyé par son paysan de père, part en apprentissage de coiffure à 12 ans. Ouvrier accompli, ce grand voyageur passe par Jersey avant de gagner l'Amérique où il s'installe à Chicago puis à Saint-Louis jusqu'à sa mort. Commence alors toutes ses recherches et ses inventions (Joël Selo a réuni plus de 20 brevets rien qu'aux USA, en France et au Mexique) à partir du sèche-cheveux électrique. Propriétaire de salons de coiffure, sa fortune lui permettra de voyager en Europe et en Afrique pour ses recherches sur la colorimétrie. Il met au point la touche d'essai qui

deviendra obligatoire en France qu'en 1951 ! Ses brevets s'accompagnent toujours de dessins très précis. Ce touche à tout fut un véritable visionnaire : à partir de l'inversion du souffle d'air de son sèche-cheveux, il imagine l'aspirateur, perfectionne la « la sauterelle d'eau », s'intéresse à tout ce qui concerne l'électricité. Il dit lui-même qu'il n'y a pas de tabou aux USA, et sans diplôme il se préoccupe des bateaux à hélices dans l'eau et sous l'eau, des sous-marins, de leur protection contre les torpilles, se passionne pour les trains électrique à grande vitesse, invente la petite vitesse pour monter et descendre en marche (les Anglais en profiteront sur leur tramways !), les wagons qui se décrochent et se raccrochent ! Il travaille à la transmission d'images

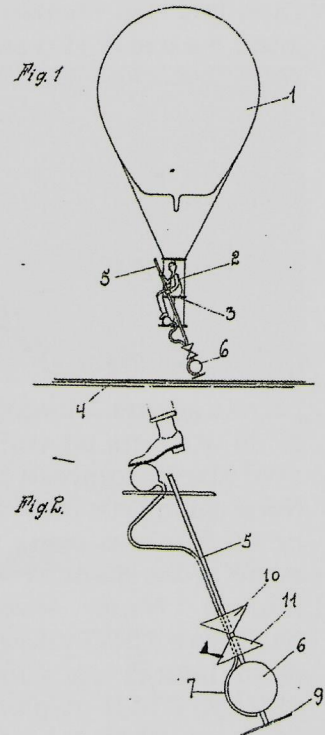
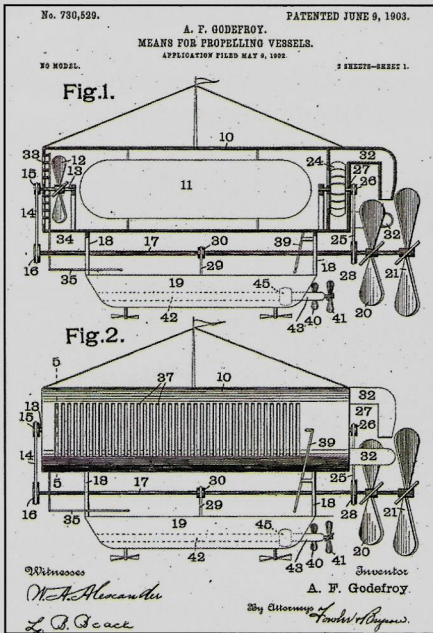

et contactera les frères Lumière pour trouver un révélateur et imagine les prémices de la télévision. On ne compte plus ses découvertes, de la crème épilatoire, au savon liquide, au pistolet à peinture entre autres etc... Marié en 1888, il meurt en 1933 à Nice. Ses 5 enfants l'enterrent sur sa demande à Saint Louis mais profiteront bien de sa succession. Un grand merci à Joël SELO qui a su si bien nous faire découvrir ce génial trouve tout méconnu de la France et des Français.

Elisabeth Ronsin

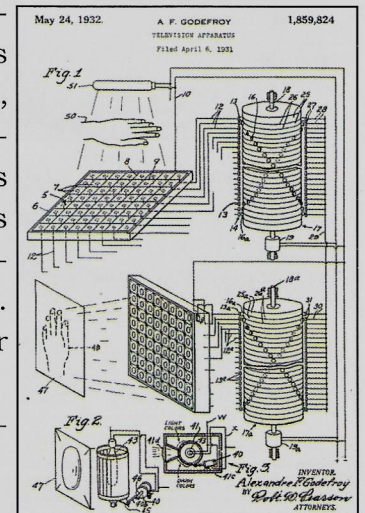

La cacophonie des poissons ?



Le monde du silence ? Certainement pas le monde sous-marin ! Presque tous les poissons sont très bruyants. L'eau étant un bon conducteur des sons (meilleur que l'air), les poissons s'en donnent à cœur joie dans le royaume liquide. Ils se frappent les flancs avec leurs na
goires, ce qui a pour effet de faire vibrer leur vessie natatoire, véritable caisse de résonance emplie d'air et qui leur assure aussi l'équilibre dans l'eau.

Jean-Yves Selo

Sur les traces de Sir Ernest Shackleton

Départ USHUAIA le 23 février 2016, sortie par le détroit de Magellan, nous attaquons le passage du Drake (fameux 50ème Hurlants), après 2 jours de navigation avec une mer relativement calme pour la région force 6 à 7, vagues de 6m Nous arrivons à l'île de la Déception dans l'archipel des Shetland du Sud et ensuite le continent ANTARCTIQUE, nous ferons pendant 3 jours 4 escales et 6 sorties en zodiac de 90 minutes accompagnés de naturaliste.

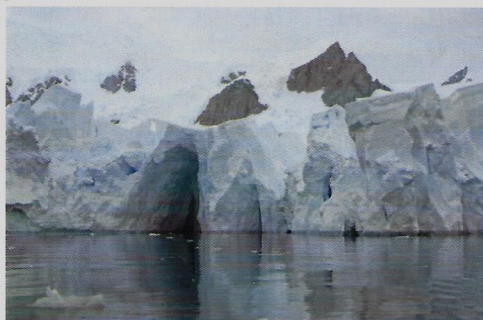

Découverte de la banquise, des icebergs, de colonies de manchots par centaines de mille (manchots papous, jugulaires, adélie. Des phoques crabiers, léopard, des otaries, des baleines à bosse.

Nous en prenons plein les yeux, et nous repartons avec une certaine nostalgie après avoir marché sur la banquise.....

Direction la GÉORGIE DU SUD que nous atteindrons après 2 jours de navigation en faisant du slalom au milieu d'icebergs tabulaires géants avec une mer sympa, nous croisons des quantités d'icebergs qui dérivent, des oiseaux (

pétrels géants, albatros et autres) et quelques baleines.

Nous arrivons en vue de la Géorgie, et nous faisons à l'arrivée un tour dans un ancien volcan avec glacier tombant dans la mer.

Nous allons naviguer autour de l'île et faire 4 escales en 3 jours avec encore 6 sorties en zodiac de 90 minutes Nous découvrons des colonies de 100 000 couples de manchots macaronis, et surtout des manchots royaux très majestueux, des otaries à fourrure et des lions de mer (3 à 4 tonnes) Nous visitons une ancienne station baleinière GRYPVIKEN, après avoir fait une marche de 5 heures en suivant les pas de SIR ERNEST SHACKLETON (explorateur Irlandais né en 1874 et mort en 1922 à bord de sa goélette « *le Quest* »),

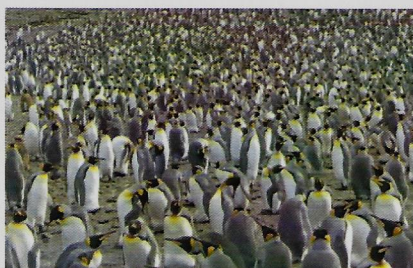

d'ailleurs enterré dans le cimetière du village. NOUS EN PRENONS ENCORE PLEINS LES YEUX.

Avec regrets, nous partons direction MONTEVIDEO que nous atteindrons après 4 jours de belle navigation.



Pendant les différentes navigations, pas de temps perdu, 2 conférences par jours d'environ 2 heures avec les 12 naturalistes à bord (conférences sur la glaciologie, les oiseaux et mammifères marins, la découverte de l'Antarctique, et des explorateurs) Nous arrivons à MONTEVIDEO après 16 jours de croisière (10 jours de navigation, 6 jours d'escale et 3 500 milles, environ 6500 km parcouru Et surtout la tête pleine de merveilleux souvenirs.

Gerard Giambiasi



JEANNEAU



YAMAHA

4, place du Petit Hunier 17000 LA ROCHELLE

Tel : 05 46 44 68 25

Mail : contact@wyb.fr



Une seconde vie pour nos poubelles :

A bord d'un bateau, il est très difficile de faire du tri sélectif car nos containers à ordures ne peuvent pas suivre notre navire. C'est relativement possible quand on fait du cabotage car tous les ports de France sont bien équipés mais en haute mer lors de grandes traversées cela devient plus problématique.

A terre cela nous paraît plus facile mais notre conférencier Jean-Paul Denimal nous a cassé la baraque. En effet cela est beaucoup plus complexe que l'on croit.

Jean-Paul commence sa conférence par nous montrer une vidéo tirée de l'émission « c'est pas sorcier ». On y découvre que nos déchets sont recyclés à hauteur de 16 % au lieu des 25 % envisagés : les bouteilles plastiques peuvent être transformées en polaires, les canettes en aluminium, les déchets organiques en compost ; les piles ont droit à un recyclage particulier ; le reste sera incinéré, récupéré pour l'électricité ou le chauffage urbain avec un problème de coût. Les décharges de classe 2 doivent éviter les

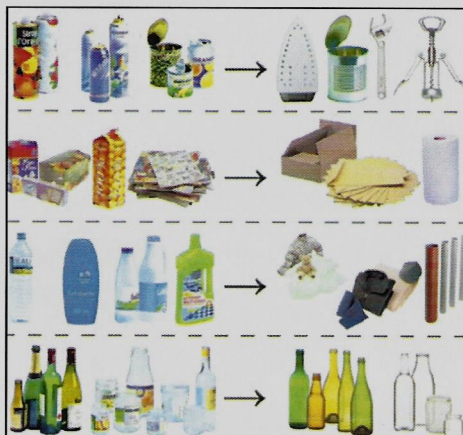

nappes phréatiques et peuvent donner du méthane. Les métaux lourds sont l'objet d'un traitement complexe en classe 1 avec enfouissement. Le retraitement des déchets électroniques nécessite le désossement des circuits pour récupérer les métaux précieux... Malheureusement il reste encore trop de décharges à ciel ouvert. Que faire des pneus ? Des autos et de l'électroménager ? L'écotaxe ne suffit pas à compenser ce travail qui coûte



cher et ne rapporte pas tant que cela aux collectivités qui décident le montant des taxes en attendant sans doute l'individualisation des contributions. L'ADEME éco-organisme européen travaille à l'extension du nettoyage des pots de yaourt et bouteilles d'huile... Les déchets souillés (couches jetables) et les déchets médicaux dans des chaînes spécialisées sont brûlés à plus de 1000°.

Puis nous avons droit à un quizz sur « la durée de vie de nos déchets » qui nous a révélé une méconnaissance certaine du sujet ! Pour nous éclairer Jean-Paul nous a remis à la fin de son intervention un petit document très bien fait.

Et pour nous remettre de cet étalage d'immondices il n'est rien resté d'un généreux et amical apéritif !

Elisabeth Ronsin

Vous avez dit Epiphanie

Comme le veut la coutume, au mois de janvier nous avons fêté à l'Amirauté, l'Epiphanie en dégustant d'excellentes galettes arrosées de cidre bouché.

Mais d'où vient cette coutume, qui j'espère perdurera encore longtemps. Epiphanie, qui signifie en Grec « apparition », correspond au jour où les rois mages, guidés par la lumière d'une étoile, arrivèrent jusqu'à Jésus, dans l'étable où il est né.

Pour célébrer son arrivée et en guise de respect, les Rois Mages offrirent à Jésus : de l'or, de la myrrhe (résine issue d'un arbre, le Balsamier) et de l'encens.

C'est l'église qui institua la tradition de la galette au 13^{ème} siècle. A cette occasion, la galette était partagée en autant de portions que d'invités, plus une part appelée « part du Bon Dieu » ou « part de la Vierge ».



Jean-Yves Selo



FRESH ELEC

CLIMATISATION

ELECTRICITE GENERALE

7 rue des bonnelles - 17200 LA JARNE

Pompes à chaleur - Panneaux solaires

Particuliers et professionnels

Neuf et Rénovation

Franck GOUDARD

Membre de CAPALOUEST
vous propose ses services Pro

Station agréée



Panasonic

Tél. 06 11 49 69 97 - Mail: fresh@sfr.fr - www.fresh-elec.com

SORTIES PÊCHE 2016

Date	Coef.	H. M.	B. M.	H. Départ
13-avr	65-57	10h42	16h17	8h30
29-avr	49-46	10h00	16h12	8h30
12-mai	66-59	10h05	15h56	8h30
30-mai	-53	12h46	18h08	10h
13-juin	46-44	12h52	18h19	10h
27-juin	64-62	10h53	16h38	8h30
12-juil	45-42	11h	17h27	9h
28-juil	60-58	13h06	18h25	10h

Docteur Jekyll et Mister Hyde des mers tropicales

Le diodon est un poisson qui, à première vue, semble calme et inoffensif. Mais si l'on tente de le déranger, il se métamorphose en une sorte de ballon hérissé de piquants. Lorsqu'il se sent menacé, les muscles de sa peau se tendent, il avale beaucoup d'eau et double de volume. Une fois le danger passé, il évacue toute l'eau de son estomac et reprend sa forme de poisson inoffensif.

Une assemblée Générale dans la bonne humeur

Comme tous les ans, au mois de février, a eu lieu notre assemblée générale concluant l'année 2015 et c'est toujours un temps fort pour notre Amicale. Comme la salle que nous prêtons habituellement



l'EVR était en travaux, nous avons été aimablement accueillis au restaurant Le Delphin sur le port des Minimes, marine oblige.

Les Capalouest étaient venus nombreux ce qui a permis au Corum d'être très largement atteint pour réélire à l'unanimité les trois membres sortants du bureau.

Toutes les questions étant épuisées, nous avons rejoint le bar du restaurant Le DELPHIN pour un apéritif convivial suivi d'un excellent repas préparé par le chef de cuisine Stéphane servi par Nadia et son équipe.

Jean-Yves Selo

CHANTIER NAUTIQUE

du Vieux Port - La Rochelle

Plateau nautique

Tél. +33 (0)5 46 41 42 11

www.chantiernautiqueduvieuxport.com

